



精密测量圆孔的必备工具

大量程三爪内径千分尺 291系列

- 精度标准: GB6314-2004
- 棘轮恒值力, 重复精度高
- 量面采用高精度硬质合金棒
- 可配加长杠测量深孔
- 提供精密环规进行零点调节 (选件)

* 在测量爪与量孔全部接触的情况下

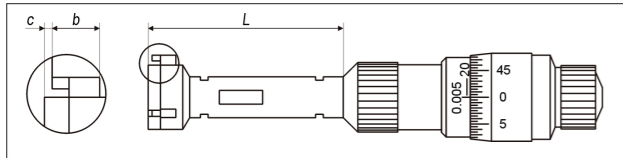

货号	测量范围 mm	分度值 mm	环规 mm	精度 mm	L mm	b mm	c mm
291-116	100 - 125	0.005	-	0.008	130	18	20
291-117	125 - 150	0.005	-	0.008	130	18	20
291-118	150 - 175	0.005	-	0.008	130	18	20
291-119	175 - 200	0.005	-	0.008	130	18	20
291-120	200 - 225	0.005	-	0.008	130	18	20
291-121	225 - 250	0.005	-	0.008	130	18	20
291-122	250 - 275	0.005	-	0.008	130	18	20
291-123	275 - 300	0.005	-	0.008	130	18	20

加长杠

- 用于测量深孔

货号	实用于测量范围 mm	加长长度 mm
291-144	100 - 300	150
291-145	100 - 300	300

精密环规

- 用于零点调节 (选件)
- 精度标准: GB



货号	直径 mm	货号	直径 mm	货号	直径 mm
300.008	8	300.040	40	300.100	100
300.010	10	300.050	50	300.125	125
300.011	11	300.060	60	300.150	150
300.016	16	300.062	62	300.175	175
300.017	17	300.070	70	300.200	200
300.025	25	300.080	80	300.225	225
300.030	30	300.087	87	300.250	250
300.035	35	300.090	90	300.275	275

精密测量圆孔的必备工具

三爪内径千分尺 271系列

- 精度标准: GB6314-2004 / DIN 863-4*
- 可接近盲孔低端进行测量
- 棘轮恒值力, 重复精度高
- 6 - 12 mm量面为加硬不锈钢
- 12 mm以上量面采用高精度硬质合金棒
- 提供精密环规进行零点调节

* 在测量爪与量孔全部接触的情况下



套装三爪内径千分尺

- 铝合金包装盒
- 配套环规
- 校对扳手

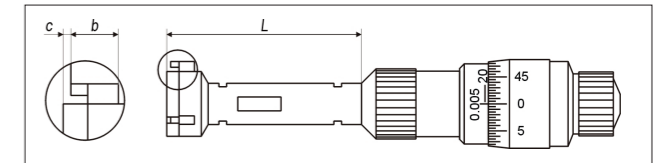

货号	测量范围 mm	单尺测量范围 mm	分度值 mm	环规 mm	精度 mm	L mm	b mm	c mm
271-130	6 - 12	6 - 8	0.001	8 10	0.004	30	2,5	1,5
		8 - 10	0.001		0.004			
		10 - 12	0.001		0.004			
271-131	11 - 20	11 - 14	0.005	11 17	0.004	48	6.3	0.4
		14 - 17	0.005		0.004			
		17 - 20	0.005		0.004			
271-132	20 - 40	20 - 25	0.005	25 35	0.004	50	9.2	0.4
		25 - 30	0.005		0.004			
		30 - 35	0.005		0.004			
		35 - 40	0.005		0.004			
271-133	40 - 100	40 - 50	0.005	50 70 90	0.005	55	16.5	0.5
		50 - 60	0.005		0.005			
		60 - 70	0.005		0.005			
		70 - 80	0.005		0.005			
		80 - 90	0.005		0.005			
		90 - 100	0.005		0.005			



精密测量圆孔的必备工具

三爪内径千分尺 271系列

- 精度标准: GB6314-2004 / DIN 863-4*
- 可接近盲孔低端进行测量
- 棘轮恒值力, 重复精度高
- 6-12 mm量面为加硬不锈钢
- 12 mm以上量面采用高精度硬质合金棒
- 可配加长杠测量深孔
- 提供精密环规进行零点调节

* 在测量爪与量孔全部接触的情况下

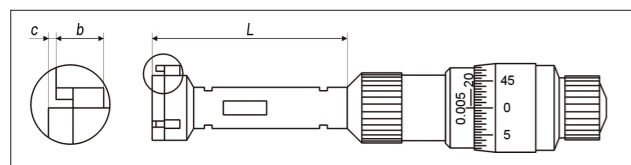

货号	测量范围 mm	分度值 mm	环规 mm	精度 mm	L mm	b mm	c mm
271-100	6 - 8	0.001	8	0.004	30	2.5	1.5
271-101	8 - 10	0.001	8	0.004	30	2.5	1.5
271-102	10 - 12	0.001	10	0.004	30	2.5	1.5
271-103	11 - 14	0.005	11	0.004	48	6.3	0.4
271-104	14 - 17	0.005	17	0.004	48	6.3	0.4
271-105	17 - 20	0.005	17	0.004	48	6.3	0.4
271-106	20 - 25	0.005	25	0.004	50	9.2	0.4
271-107	25 - 30	0.005	25	0.004	50	9.2	0.4
271-108	30 - 35	0.005	35	0.004	50	9.2	0.4
271-109	35 - 40	0.005	35	0.004	50	9.2	0.4
271-110	40 - 50	0.005	40	0.005	55	16.5	0.5
271-111	50 - 60	0.005	50	0.005	55	16.5	0.5
271-112	60 - 70	0.005	60	0.005	55	16.5	0.5
271-113	70 - 80	0.005	70	0.005	55	16.5	0.5
271-114	80 - 90	0.005	80	0.005	55	16.5	0.5
271-115	90 - 100	0.005	90	0.005	55	16.5	0.5

加长杠

- 用于测量深孔

货号	实用于测量范围 mm	加长长度 mm
271-140	6 - 8, 8 - 10, 10 - 12	50
271-141	11 - 14, 14 - 17, 17 - 20	100
271-142	20 - 25, 25 - 30, 30 - 35, 35 - 40	150
271-143	40 - 50, 50 - 60, 60 - 70, 70 - 80, 80 - 90, 90 - 100	150



精密测量圆孔的必备工具

三爪内径千分尺 281系列

- 精度标准: DIN 863-4*
- 可接近盲孔低端进行测量
- 棘轮恒值力, 重复精度高
- 6-12 mm量面为加硬不锈钢
- 12 mm以上量面采用高精度硬质合金棒
- 可配加长杠测量深孔
- 提供精密环规进行零点调节

* 在测量爪与量孔全部接触的情况下

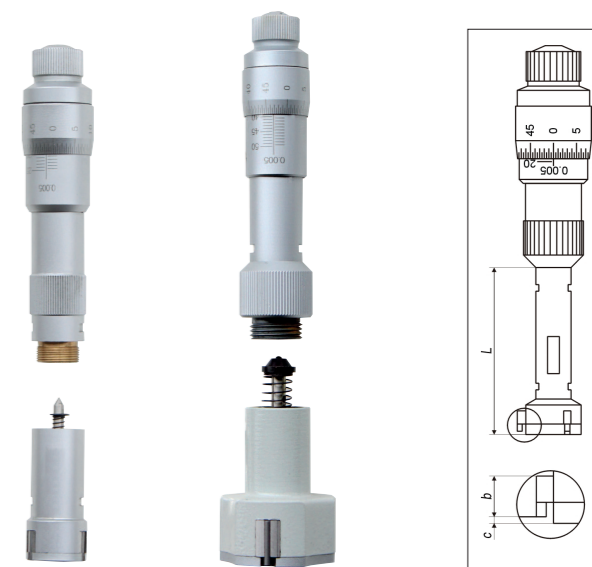

货号	测量范围 mm	分度值 mm	环规 mm	精度 mm	L mm	b mm	c mm
281-103	12 - 16	0.005	16	0.004	48	6.3	0.4
281-104	16 - 20	0.005	16	0.004	48	6.3	0.4
281-108	30 - 40	0.005	30	0.004	50	9.2	0.4
281-110	40 - 50	0.005	40	0.005	55	16.5	0.5
281-111	50 - 63	0.005	50	0.005	55	16.5	0.5
281-112	62 - 75	0.005	62	0.005	55	16.5	0.5
281-113	75 - 88	0.005	87	0.005	55	16.5	0.5
281-114	87 - 100	0.005	87	0.005	55	16.5	0.5

套装三爪内径千分尺

- 铝合金包装盒
- 配套环规
- 校对扳手



货号	测量范围 mm	单尺测量范围 mm	分度值 mm	环规 mm	精度 mm	L mm	b mm	c mm
281-131	12 - 20	12 - 16 16 - 20	0.005 0.005	16	0.004 0.004	48	6.3	0.4
281-132	20 - 50	20 - 25 25 - 30 30 - 40 40 - 50	0.005 0.005 0.005 0.005	25 40	0.004 0.004 0.004 0.004	50	9.2	0.4
281-133	50 - 100	50 - 63 62 - 75 75 - 88 87 - 100	0.005 0.005 0.005 0.005	62 87	0.005 0.005 0.005 0.005	55	16.5	0.5

加长杠

- 用于测量深孔

货号	实用于测量范围 mm	加长长度 mm
281-140	6 - 8, 8 - 10, 10 - 12	100
281-141	12 - 16, 16 - 20	150
281-142	20 - 25, 25 - 30, 30 - 40	150
281-143	40 - 50, 50 - 63, 62 - 75, 75 - 88, 87 - 100	150